

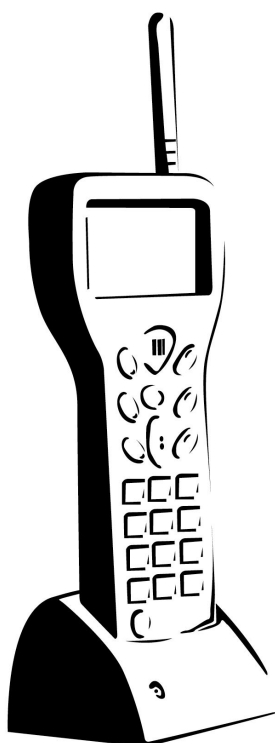

La suite Logistique  
**Radiofréquence**  
Pour **Apisoft XCS**



# Module Réception

Descriptif	Options
Contrôle des réceptions à partir des commandes fournisseurs. Contrôle linéaire dans l'ordre de la commande. Gestion d'articles, simples. Transformation automatique de la commande en BR	<ul style="list-style-type: none"> <li>- Gestion des opérateurs</li> <li>- Édition du bilan de réception</li> <li>- Édition des étiquettes articles</li> </ul>

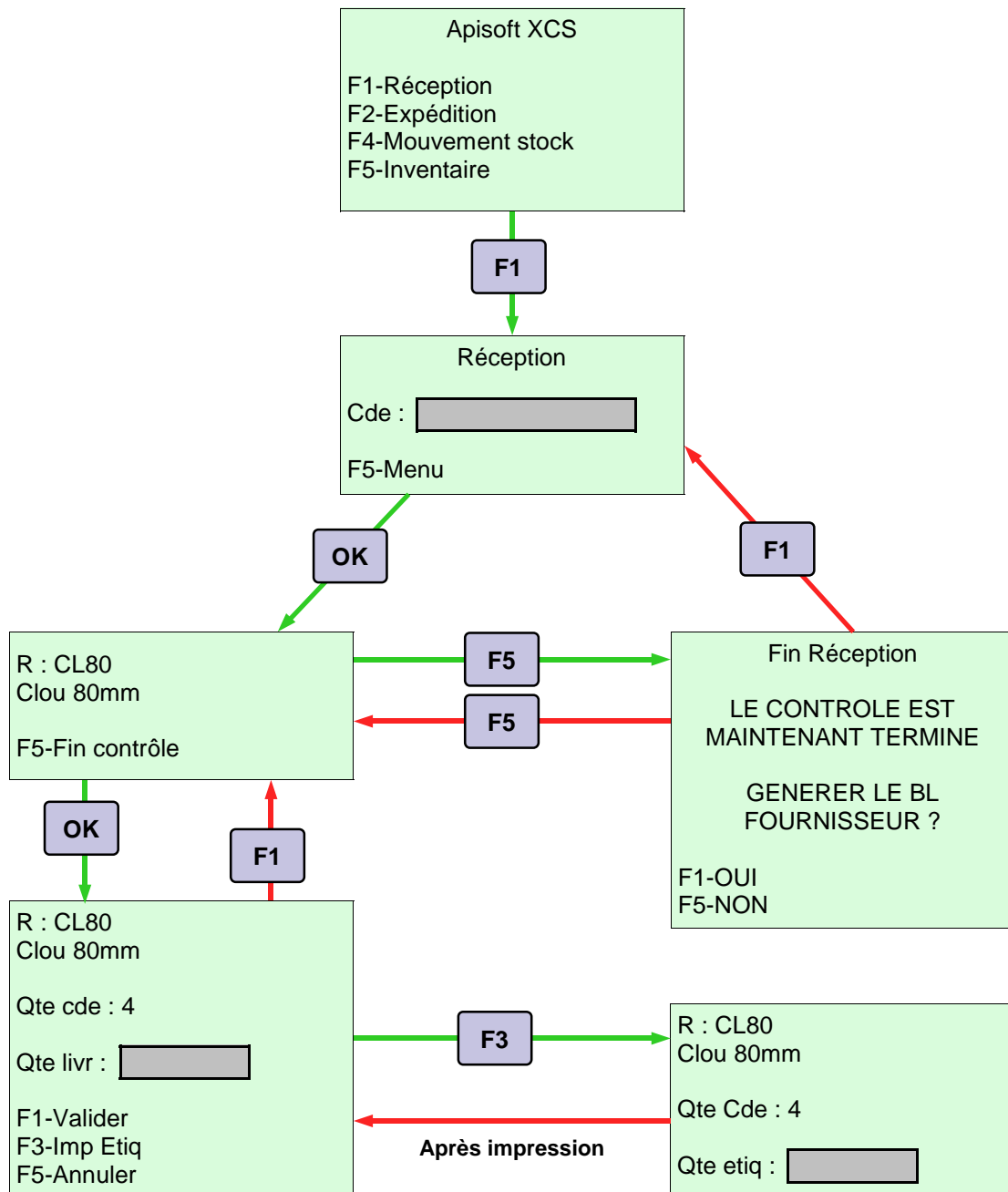

# Module Expédition

Descriptif	Options
Contrôle des expéditions à partir des commandes clients. Contrôle linéaire dans l'ordre de la commande. Gestion d'articles simples. Transformation automatique de la commande en BL	<ul style="list-style-type: none"> <li>- Gestion des opérateurs</li> <li>- Édition du bilan d'expédition</li> <li>- Gestion des reliquats</li> <li>- Gestion des poids variables</li> </ul>

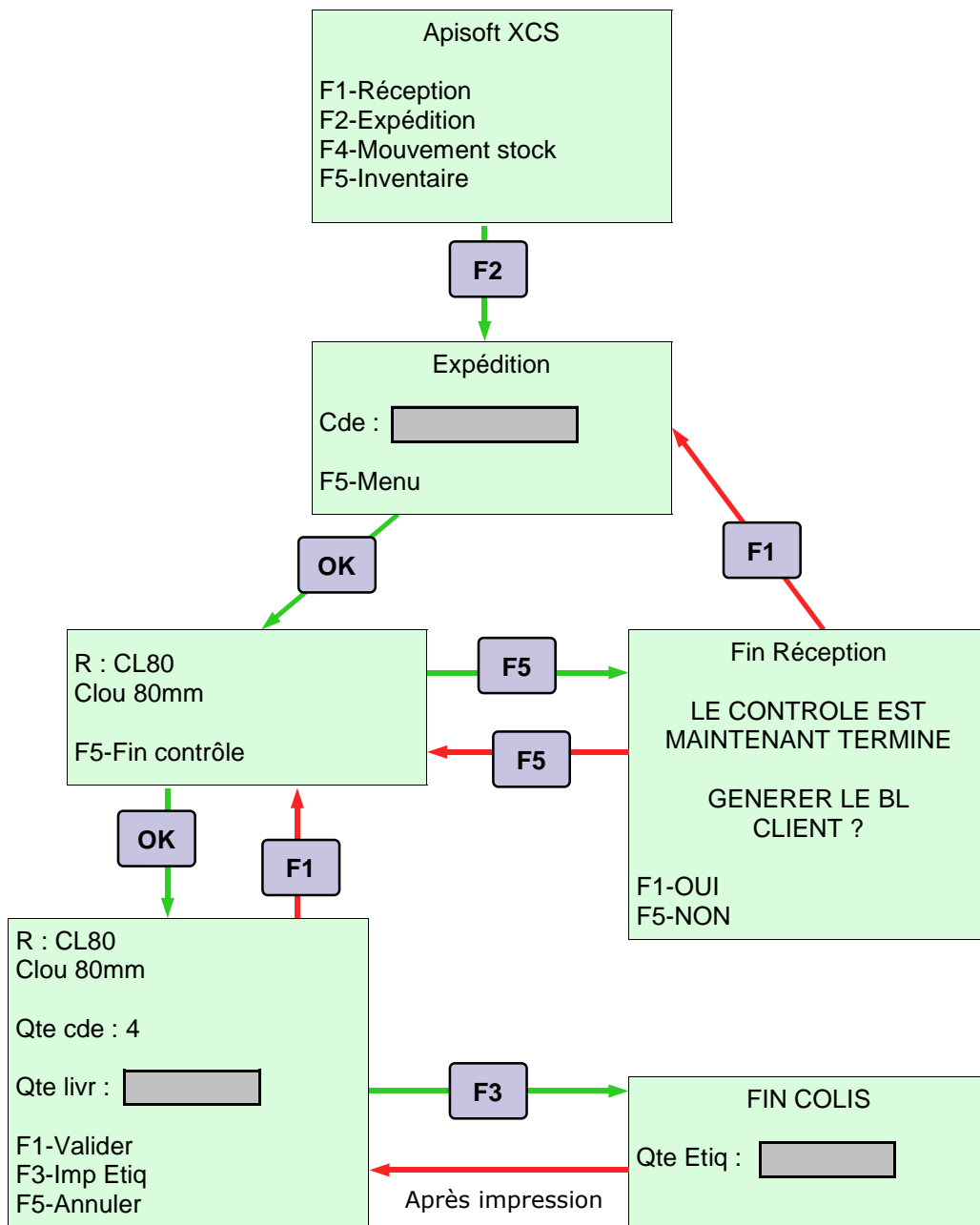

# Module Mouvements de stock

Descriptif
<ul style="list-style-type: none"><li>• Transaction d'entrée de stock</li><li>• Transaction de sortie de stock</li></ul>

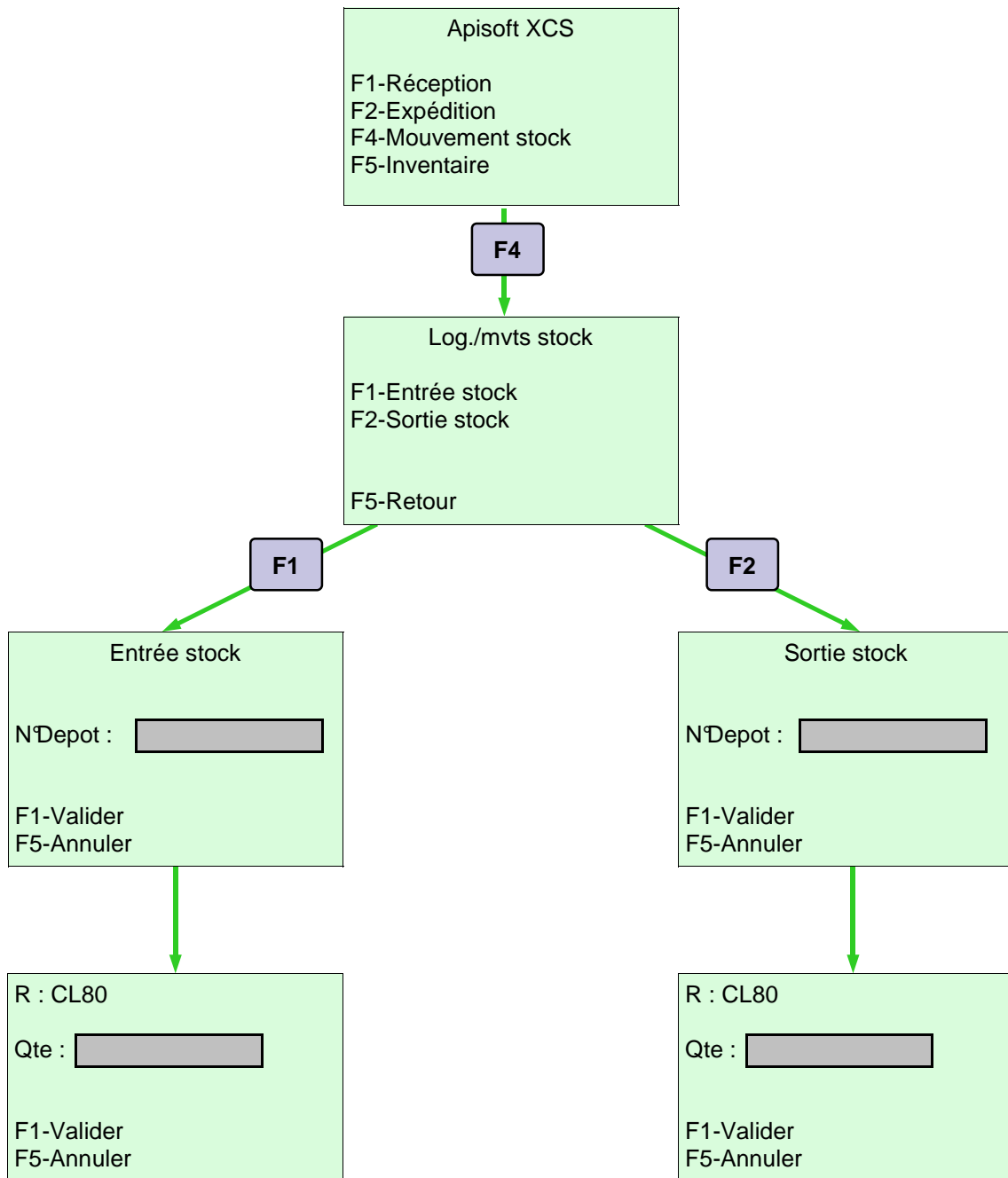

# Module Inventaire

Descriptif	Options
Gestion multi-dépôts et multi-terminaux. Relevé d'inventaire complet ou tournant. Contrôle sur les quantités théoriques. Cumul des quantités par produit. Gestion de tous types d'articles, simples, à gammes, sérialisés ou par lots avec saisie des DLUO.	<ul style="list-style-type: none"> <li>- Gestion des opérateurs</li> <li>- Gestion des poids variables</li> <li>- Affichage du stock théorique</li> <li>- Gestion multi-dépôt</li> <li>- Gestion des codes EAN128</li> </ul>

