

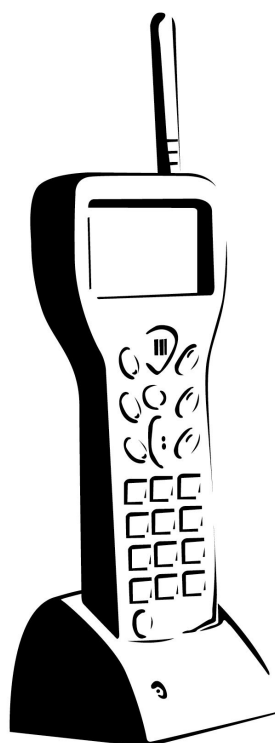

**La Suite Logistique  
Version Radiofréquence  
Pour SAGE Ligne 100**

**Réception fournisseur  
Picking client  
Mouvements de stocks  
Inventaire**



# Module Réception

Descriptif	Options
Contrôle des réceptions à partir des commandes fournisseurs. Contrôle aléatoire uniquement sur un document. Gestion de tous types d'articles, simples, à gammes, sérialisés ou par lots avec saisie des DLUO.	<ul style="list-style-type: none"> <li>- Gestion des opérateurs</li> <li>- Édition du bilan de réception</li> <li>- Édition des étiquettes articles</li> </ul>

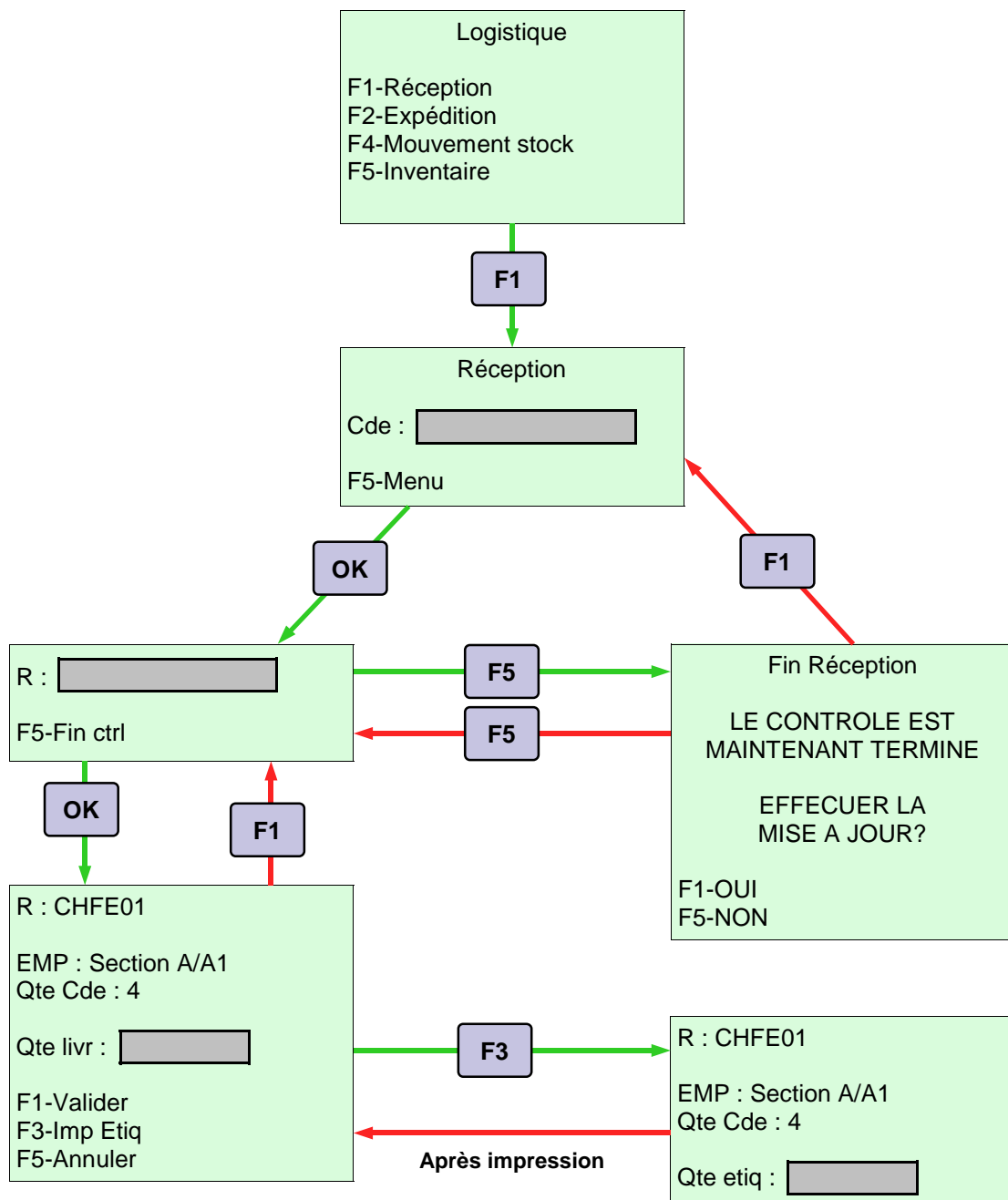

# Module Expédition

Descriptif	Options
Contrôle des expéditions à partir des commandes clients. Contrôle aléatoire uniquement sur un document. Gestion de tous types d'articles, simples, à gammes, sérialisés ou par lots avec saisie des DLUO. Saisie simplifiée du colisage.	<ul style="list-style-type: none"> <li>- Gestion des opérateurs</li> <li>- Édition du bilan de réception</li> <li>- Gestion des reliquats</li> <li>- Édition des étiquettes et listes de colisage.</li> </ul>

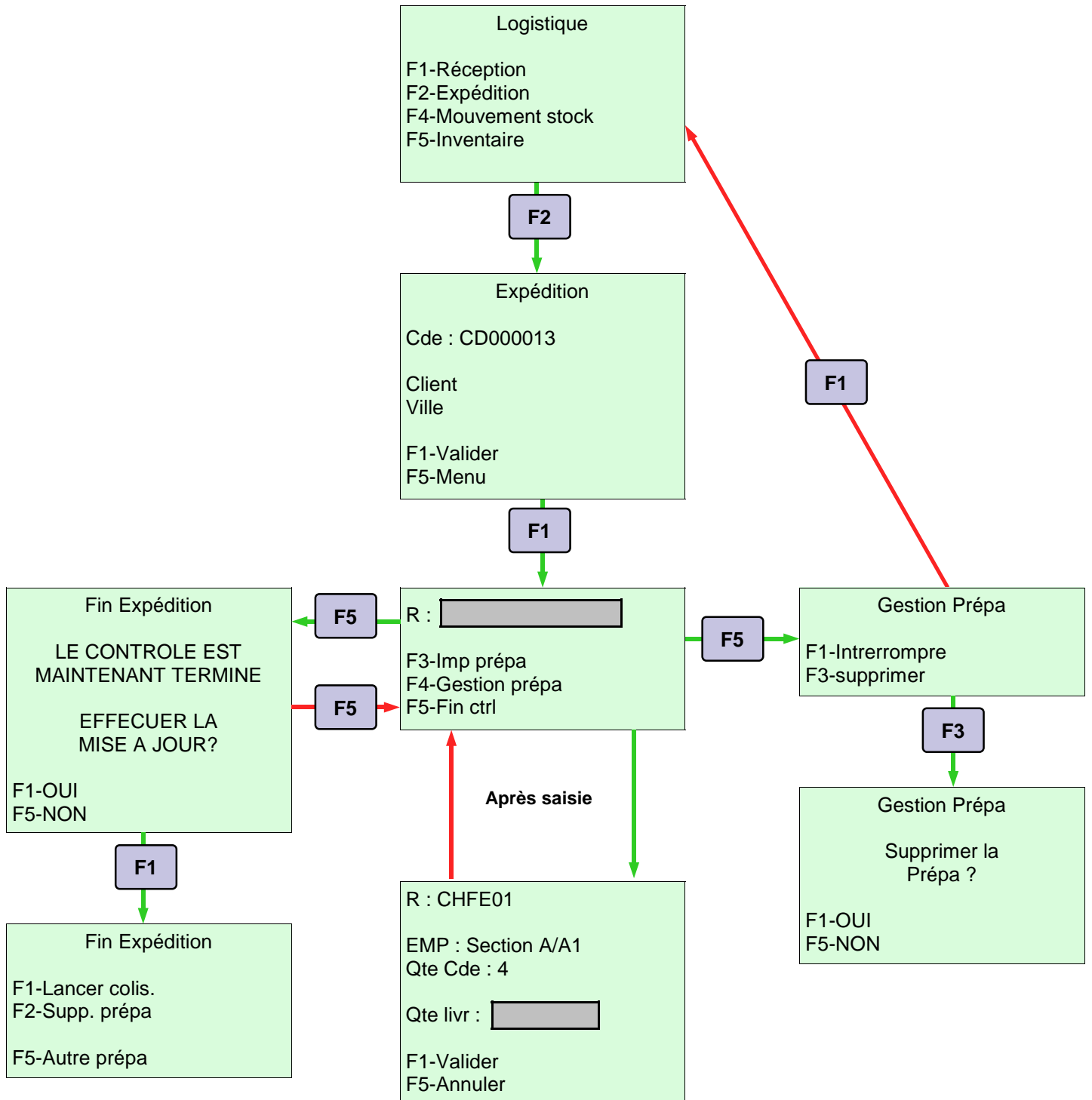

# Module Mouvements de stock

## Descriptif

Transactions d'entrée et sortie de stock, et transfert de dépôt à dépôt.  
Gestion de tous types d'articles, simples, à gamme, sérialisés ou par lots avec saisie des DLUO.

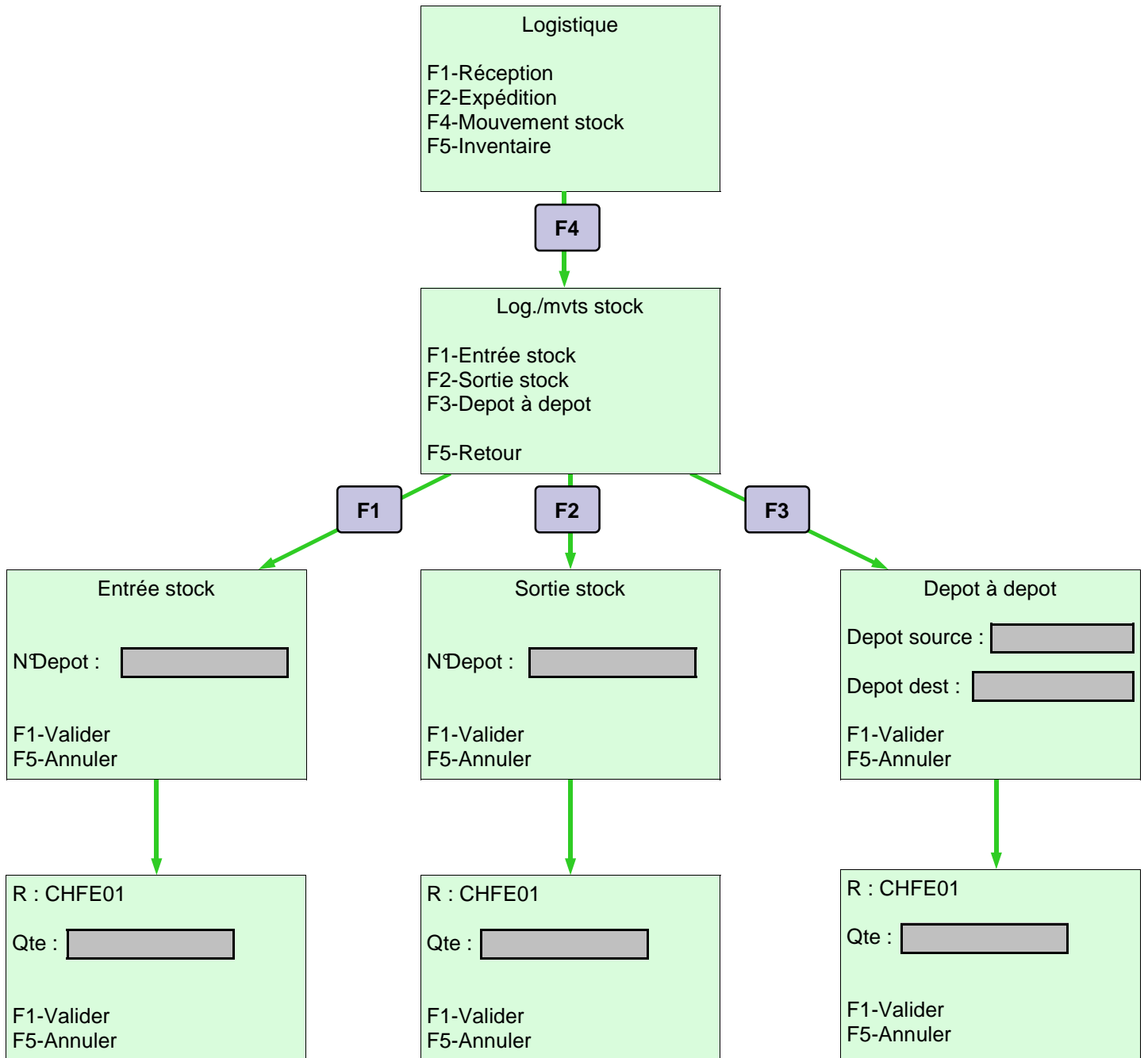

# Module Inventaire

Descriptif	Options
Gestion multi-dépôts et multi-terminaux. Relevé d'inventaire complet ou tournant. Contrôle sur les quantités théoriques. Cumul des quantités par produit. Gestion de tous types d'articles, simples, à gammes, sérialisés ou par lots avec saisie des DLUO.	<ul style="list-style-type: none"> <li>- Gestion des opérateurs</li> <li>- Gestion des poids variables</li> <li>- Affichage du stock théorique</li> <li>- Mise à jour des emplacements</li> <li>- Gestion des codes EAN128</li> </ul>

